

## Suggerimenti e idee per i primi giorni di scuola.

Per creare un clima sereno, di rispetto e collaborazione, di fiducia e riconoscenza, di condivisione e amicizia, credo non ci sia cosa migliore che utilizzare attività giocose.

☺ In aula ci si presenta e si impara a conoscersi con un gioco:  
- disponiamo i banchi a ferro di cavallo in modo che tutti i bambini possano guardarsi in viso;  
- presentiamoci agli alunni salutandoci e aggiungendo ciò che ci piace fare: "Ciao, mi chiamo Silvia e mi piace andare al cinema".  
- Invitiamo i bambini a fare altrettanto rispettando il loro turno secondo l'ordine dei banchi;  
- ripetiamo una seconda volta il giro, ma questa volta i bambini dovranno dire il nome di tutti quelli che li hanno preceduti: ad esempio il terzo bambino dirà il nome della maestra, del primo bambino, del secondo e poi il suo (Ciao, mi chiamo Silvia, Andrea, Chiara, Carlo e mi piace giocare a calcio).  
- Ripetiamo ancora il giro partendo dalla parte opposta del cerchio oppure dal centro.  
Al termine del gioco possiamo proporre la scheda "Primi giorni a scuola" che rappresenta una prima carta d'identità per lo scolaro.

☺ Per continuare a conoscersi ecco un altro gioco.  
Per prima cosa raccomandiamo il silenzio durante tutto il gioco: i giocatori devono ascoltare e muoversi; solo l'insegnante parla. Diamo anche l'eventuale sanzione: chi non rispetta la regola del silenzio salta un turno. Spieghiamo il gioco che è il seguente.  
- Facciamo sedere i bambini in cerchio;  
- l'insegnante si mette in piedi in mezzo al cerchio e proclama: "Si scambiano il posto tutti i bambini che quest'estate hanno fatto il bagno al mare".  
- Si attende che i bambini cambino di posto, in silenzio.  
- Continuiamo gli inviti: "Si scambiano il posto tutti i bambini che sono stati in piscina... che hanno passeggiato in città... che sono andati al lago... che sono stati a casa dei nonni... che sono rimasti sempre in casa... che sono andati a mangiare la pizza..."  
- Al termine del gioco proponiamo di completare la scheda "In vacanza".

☺ Per imparare a mettere tutto in ordine.  
- Dividiamo la classe in due squadre secondo la disposizione dei banchi a ferro di cavallo: la metà di destra e la metà di sinistra (se i bambini sono dispari gioca anche l'insegnante).  
- Ogni componente delle due squadre mette in disordine il banco estraendo libri, astuccio, quaderni; oppure qualche oggetto dall'astuccio.  
- Al via dell'insegnante i primi della fila delle due squadre si alzano e mettono in ordine il banco del compagno che lo segue.  
- Quando i primi hanno finito di riordinare, si alzano i secondi e riordinano gli oggetti scolastici dei terzi e così via. Gli ultimi riordinano i banchi dei primi.  
- Vince la squadra che per prima ha terminato di sistemarsi; tutti, però, ricevono un premio.  
Utilizziamo le schede "Relazioni-Isieme-Insieme e sottoinsieme" al termine di questo gioco.

# PRIMI GIORNI A SCUOLA

 MI DISEGNO

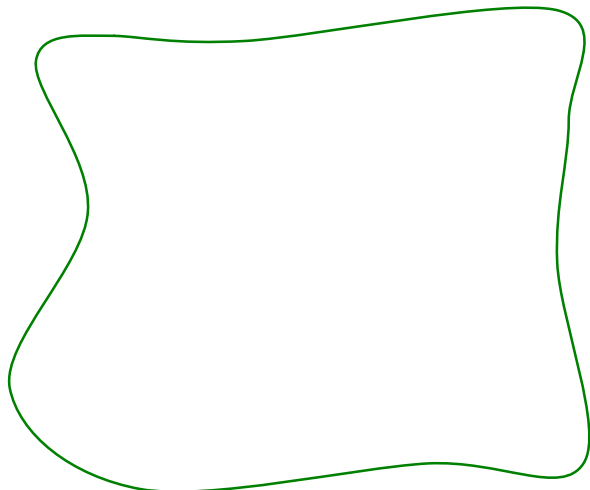

 SCRIVO IL MIO NOME

 DISEGNO CIÒ CHE MI  
PIACE FARE

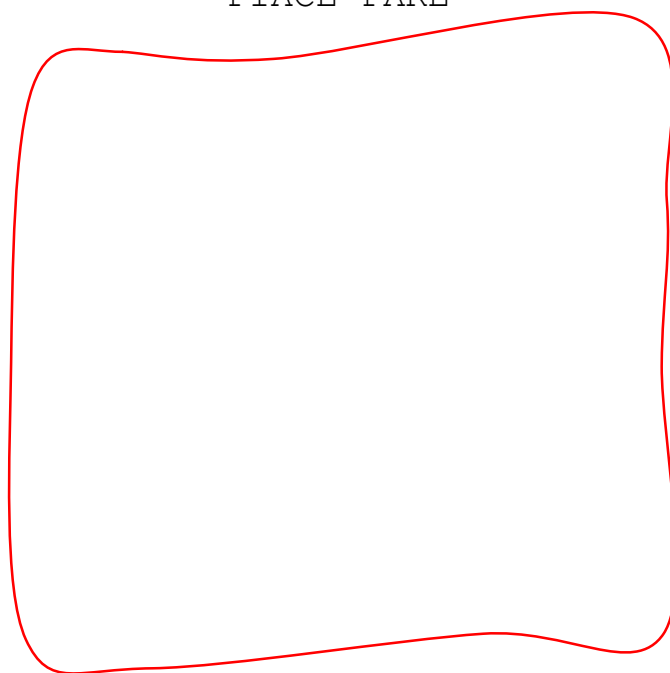

 COLORO CON IL MIO  
COLORE PREFERITO

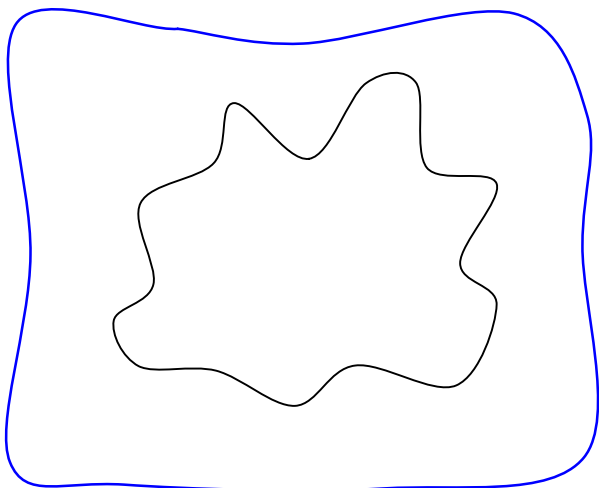

 RIPASSO LE LINEE TRATTEGGIATE

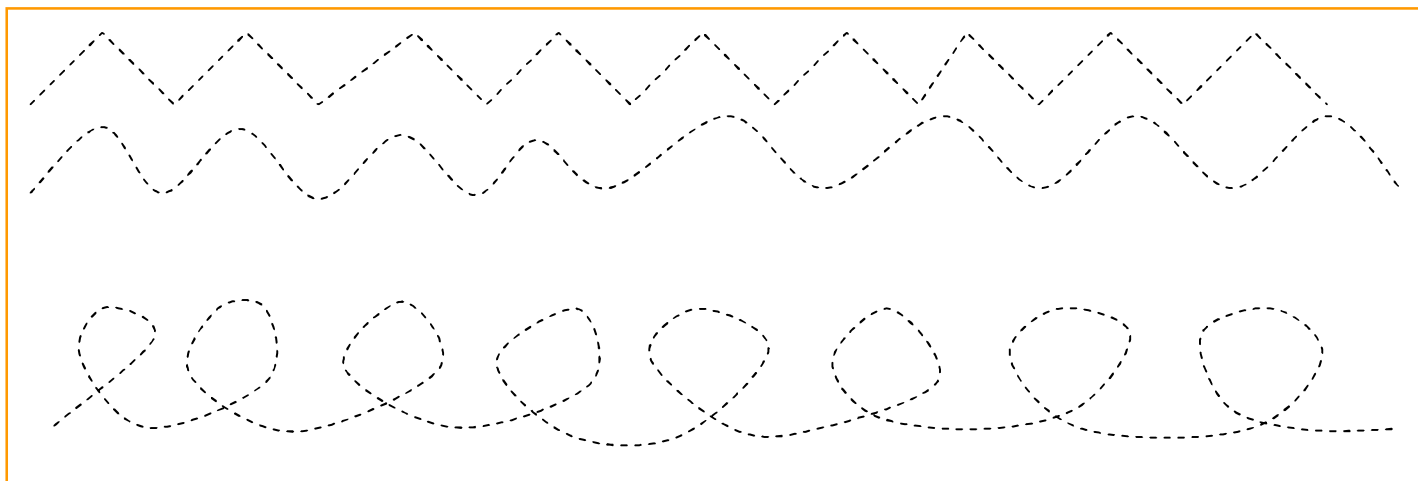

IN VACANZA ✎ RIPASSA I TRATTEGGI ✎ COLORA RESTANDO NEGLI SPAZI 😊 DESCRIVI AD ALTA VOCE I DUE AMBIENTI RAFFIGURATI.

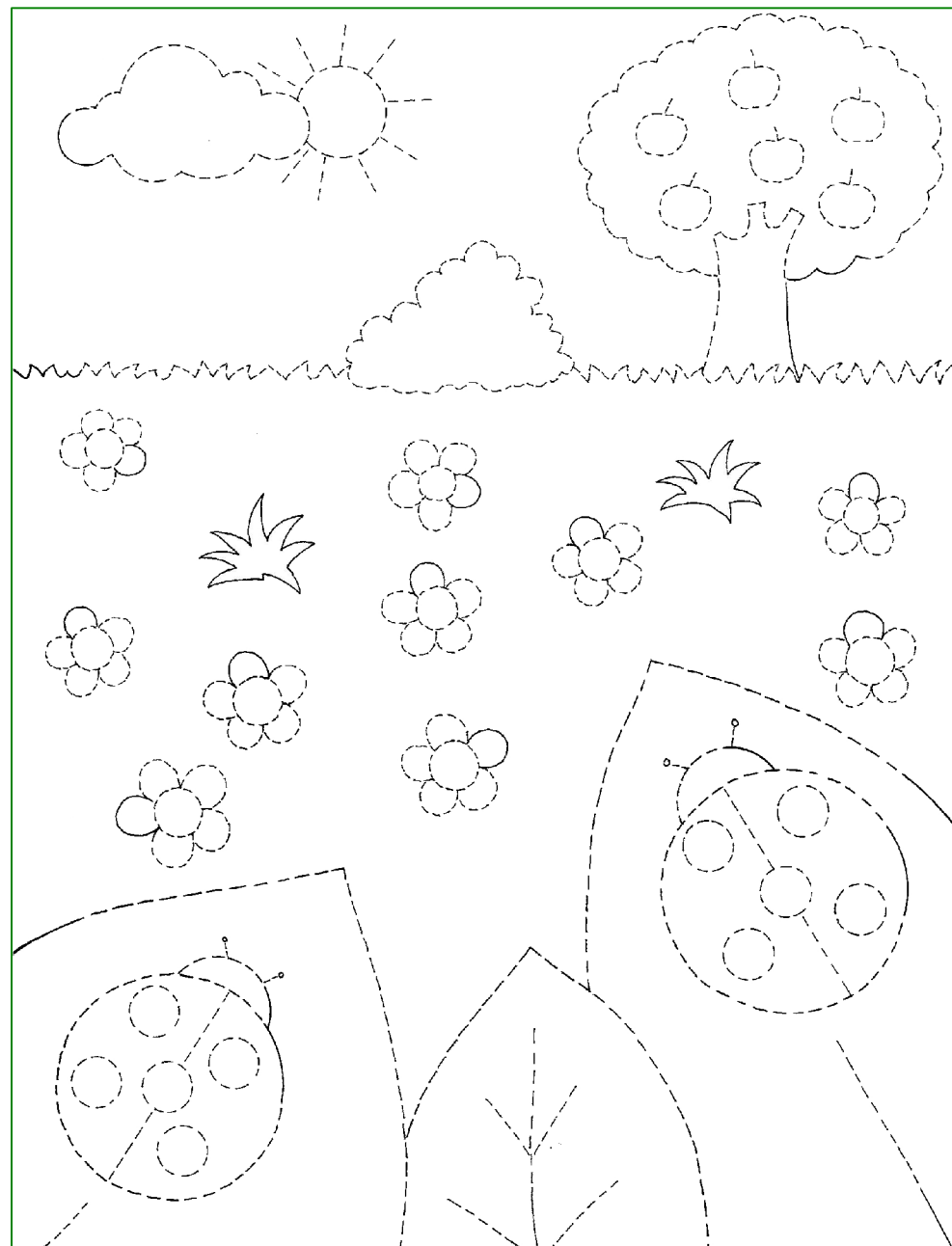
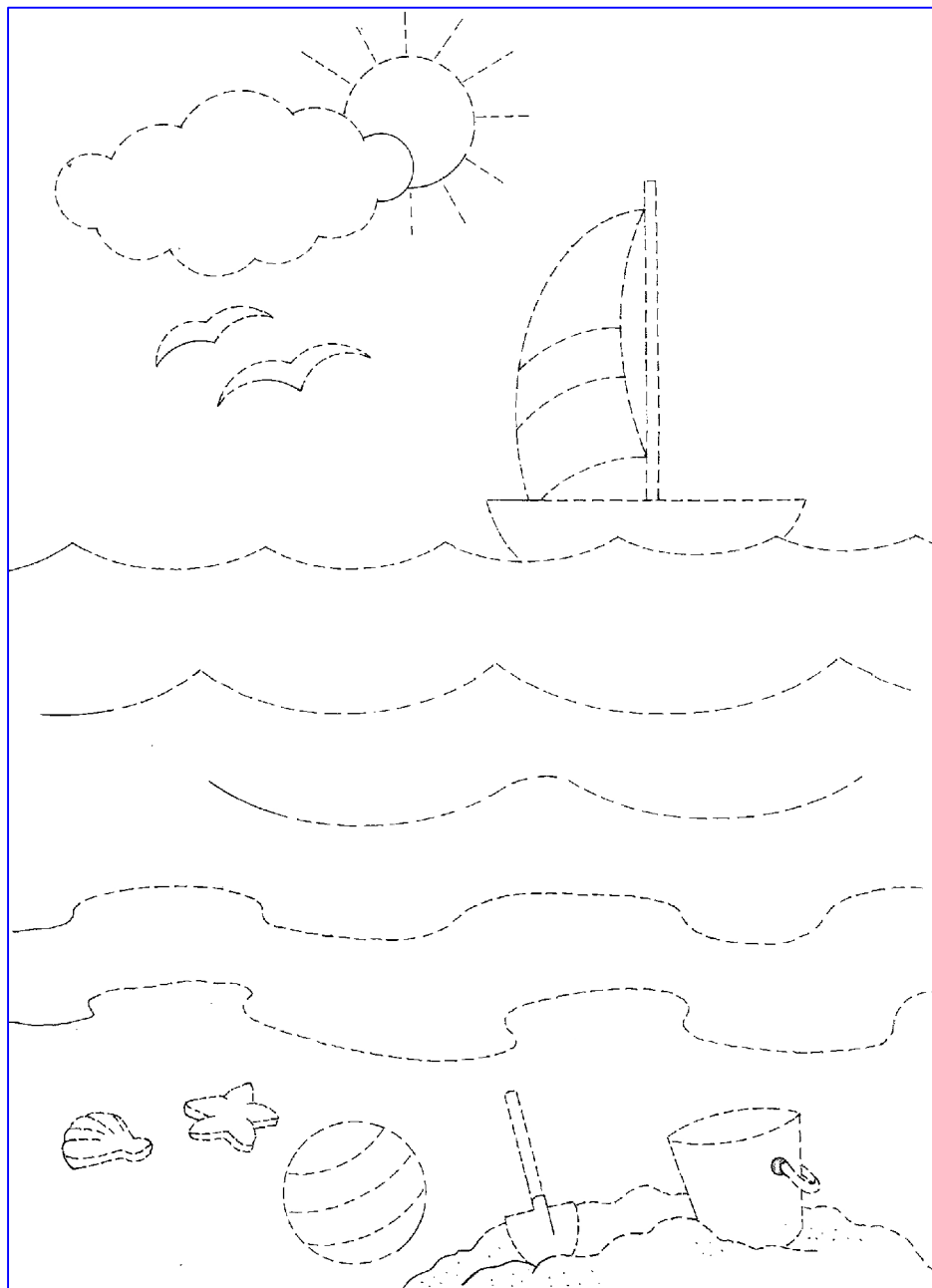

# RELAZIONI

✎ UNISCI CON UNA LINEA COLORATA GLI OGGETTI AL LORO GIUSTO CONTENITORE.

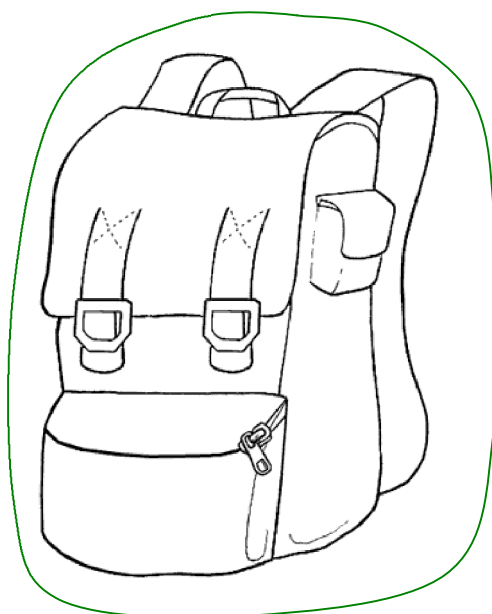
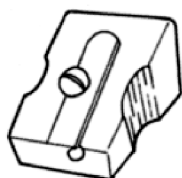
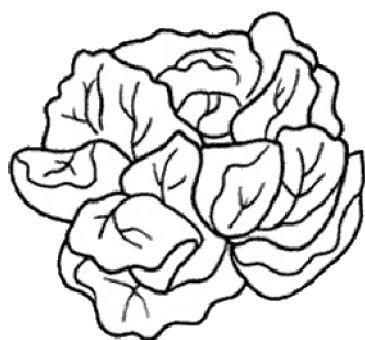
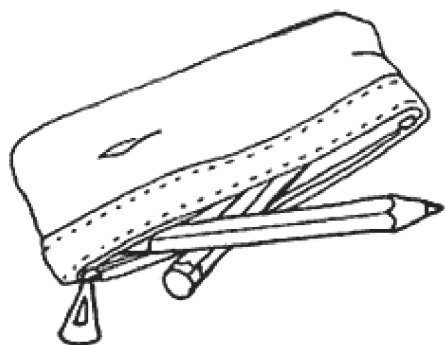
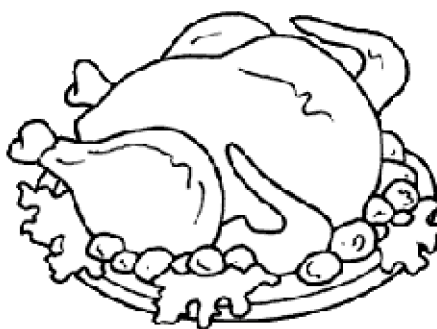
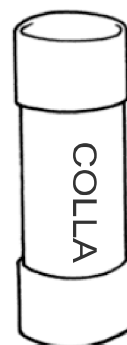
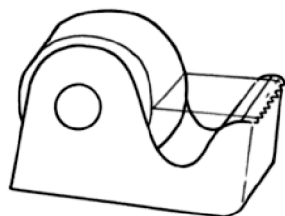
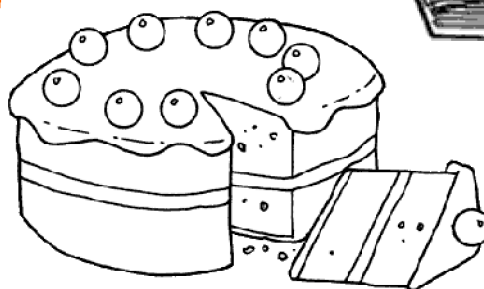

# INSIEMI

CERCHIA I GRUPPI DI OGGETTI CHE STANNO BENE INSIEME.

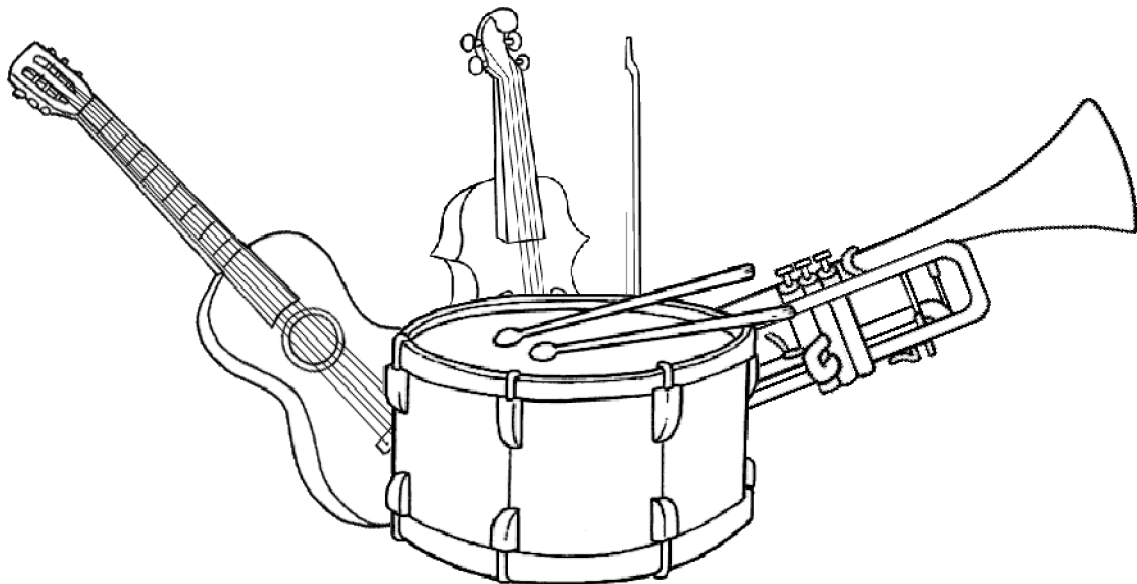
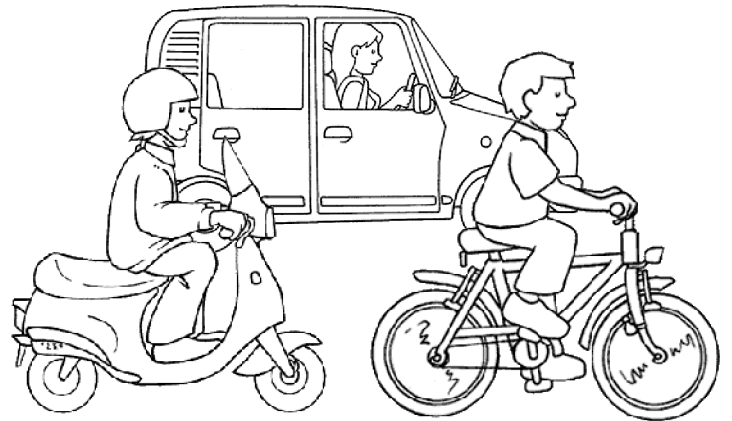
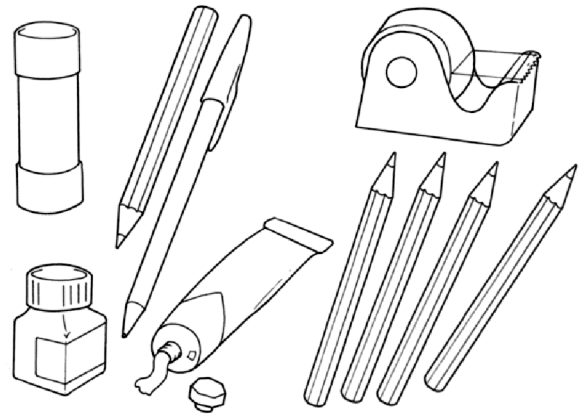
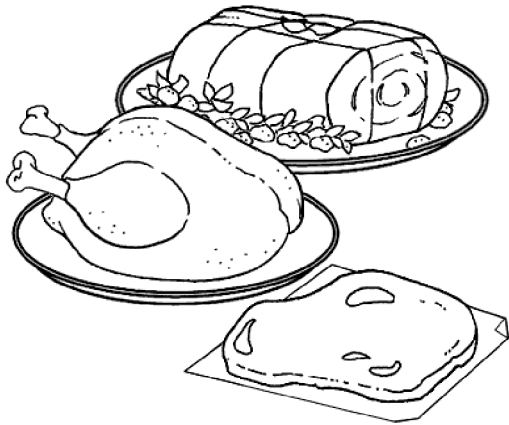

## INSIEMI E SOTTOINSIEMI

LO ZAINO È UN INSIEME DI OGGETTI...

 CERCHIA IL SOTTOINSIEME DELLE MATITE.

 COLORA DI GIALLO IL SOTTOINSIEME QUADERNI.

